

SESSION 2026

**CAPLP
CONCOURS EXTERNE
ET CAFEP**

SECTION : GÉNIE INDUSTRIEL

Option : BOIS

ÉPREUVE ÉCRITE DISCIPLINAIRE APPLIQUÉE

Durée : 5 heures

Calculatrice autorisée selon les modalités de la circulaire du 17 juin 2021 publiée au BOEN du 29 juillet 2021.

L'usage de tout ouvrage de référence, de tout dictionnaire et de tout autre matériel électronique est rigoureusement interdit.

Il appartient au candidat de vérifier qu'il a reçu un sujet complet et correspondant à l'épreuve à laquelle il se présente.

Si vous repérez ce qui vous semble être une erreur d'énoncé, vous devez le signaler très lisiblement sur votre copie, en proposer la correction et poursuivre l'épreuve en conséquence. De même, si cela vous conduit à formuler une ou plusieurs hypothèses, vous devez la (ou les) mentionner explicitement.

NB : Conformément au principe d'anonymat, votre copie ne doit comporter aucun signe distinctif, tel que nom, signature, origine, etc. Si le travail qui vous est demandé consiste notamment en la rédaction d'un projet ou d'une note, vous devrez impérativement vous abstenir de la signer ou de l'identifier. Le fait de rendre une copie blanche est éliminatoire.

Tournez la page S.V.P.

A

INFORMATION AUX CANDIDATS

Vous trouverez ci-après les codes nécessaires vous permettant de compléter les rubriques figurant en en-tête de votre copie

Ces codes doivent être reportés sur chacune des copies que vous remettrez.

► **Concours externe du CAPLP de l'enseignement public :**

Concours	Section/option	Epreuve	Matière
EFE	2100J	102	9312

Concours externe du CAFEP/CAPLP de l'enseignement privé :

Concours	Section/option	Epreuve	Matière
EFF	2100J	102	9312

CAPLP EXTERNE

Section GÉNIE INDUSTRIEL option BOIS

Épreuve disciplinaire appliquée

Session 2026

Coefficient 2 – Durée 5 heures

Aucun document autorisé



Les documents réponses DRxx, complétés ou non, sont à rendre avec les feuilles de copie.
Rédiger sur feuilles de copie quand il n'est pas précisé de compléter un document.

Constitution du dossier

Dossier sujet

pages 2 à 5

Documents pédagogiques - DP

pages 6 à 27

Documents techniques - DT

pages 28 à 32

Documents réponses - DR

pages 33 à 36

CAPLP CONCOURS EXTERNE ET CAFEP GÉNIE INDUSTRIEL BOIS	Session 2026
Épreuve disciplinaire appliquée	Page 1

DOSSIER SUJET

Les réflexions pédagogiques doivent conduire à concevoir une séquence de formation relative aux enseignements professionnels du baccalauréat professionnel Technicien Menuisier Agenceur (TMA).

Les professeurs doivent proposer des activités concrètes afin que les élèves acquièrent des compétences professionnelles. Ils sont également confrontés à une exigence de planification, de définition et d'articulation de séquences d'enseignement logiques garantissant d'aborder tous les points du référentiel assigné. En plus de garantir la cohérence de l'enseignement, ce séquençage est aussi le point de départ de véritables mutualisations pédagogiques. Même si chaque enseignant reste libre de définir ses séquences et leurs contenus, la mutualisation des activités des élèves n'a de sens que si la relation référentiel/situations d'apprentissage/séquences est correctement décrite. C'est à partir de cette identification que d'autres professeurs pourront adapter une proposition à un nouveau contexte, la modifier, ou encore l'améliorer.

Le concept de séance :

Une séance pédagogique est une période d'enseignement qui vise à l'acquisition d'une ou plusieurs compétences. L'ensemble des séances s'inscrit dans une séquence.

Le concept de séquence :

Une séquence est un ensemble continu ou discontinu de séances, articulées entre-elles dans le temps et organisées autour d'une ou plusieurs activités en vue d'atteindre un objectif professionnel.

Le concept d'évaluation sommative :

Une évaluation sommative est un outil d'appréciation du niveau d'acquisition des apprentissages. Elle survient, en général, au terme d'une séance ou d'une séquence d'enseignement et permet de vérifier le degré de maîtrise des compétences visées.

Le concept de remédiation :

La remédiation est un dispositif pédagogique qui consiste à fournir à l'apprenant de nouvelles activités d'apprentissage pour lui permettre de combler les lacunes diagnostiquées lors d'une évaluation formative ou sommative.

Données d'entrée

La première donnée est l'organigramme des formations de l'établissement **DP1**.

La deuxième donnée concerne une synthèse du projet d'établissement **DP2**.

La troisième donnée fournit une méthodologie pour présenter des documents **DP3**.

DP4 et **DP5** sont des extraits du référentiel de certification du baccalauréat professionnel TMA (technicien menuisier agenceur).

La sixième donnée fournit l'emploi du temps de la classe **DP6**.

La septième donnée précise les critères pour accéder à la labellisation École ou Établissement en Démarche globale de Développement Durable (E3D) **DP7**.

La huitième donnée est une ressource concernant l'impact des colles en menuiserie sur l'environnement **DP8**.

Le projet est décrit dans les documents techniques **DT1** à **DT4**.

Le document **DT5** précise les équipements présents sur le plateau technique de l'établissement.

CAPLP CONCOURS EXTERNE ET CAFEP GÉNIE INDUSTRIEL BOIS	Session 2026
Épreuve disciplinaire appliquée	Page 2

1. ÉVALUER LE POTENTIEL PÉDAGOGIQUE DU PROJET DE RÉALISATION

Au sein d'un établissement possédant une coloration « agencement de luxe » une demande a été initiée par la maison des lycéens (MDL) afin de proposer aux élèves un espace incitant à la déconnexion et au repos.

Les équipes pédagogiques de l'établissement se sont mobilisées autour de cette demande afin d'associer et cibler les objectifs de formations tout en donnant du sens à ce contexte professionnel. La proposition est de faire réaliser par les élèves un « module de repos ».

L'objet de cette première partie est de vérifier si ce projet s'inscrit bien dans la dynamique de l'établissement en mesurant son potentiel et de le présenter au conseil pédagogique.

Question 1-1

- Au regard des documents techniques, et en vous appuyant sur le document DP1, identifier et justifier quatre formations de l'établissement pouvant participer à la réalisation du projet « module de repos ».

Question 1-2

- Expliquer l'intérêt d'une pédagogie de projet en explicitant les points de vigilance qui vous semblent importants afin de garantir les bénéfices de cette forme d'enseignement.

Question 1-3

- Relever au sein du projet d'établissement, DP2, des éléments concernant le contexte de l'établissement et relier ceux-ci avec le projet de réalisation « module de repos ».

Question 1-4

- À partir du document technique DT3 « Chronologie des tâches de fabrication du « module de repos », relier dans un tableau les tâches repérées de **B** à **P** avec les tâches du référentiel des activités professionnelles définies dans le document DP5.

Exemple :

Repères	Tâches	Tâches du référentiel des activités professionnelles
A	Analyse de l'ouvrage	- Prendre connaissance des documents, des consignes écrites et orales. - Analyser des données techniques relatives à la fabrication, à la pose et/ou aux installations. -

Question 1-5

- Réaliser une fiche de présentation en utilisant la méthode QQQCCP (document DP3) en vue d'exposer le projet de réalisation au conseil pédagogique de l'établissement. Le chiffrage du projet ne sera pas abordé sur ce temps.

2. CONSTRUIRE UNE SÉQUENCE D'ENSEIGNEMENT

La séquence se concentrera sur la fabrication du sous-ensemble 201 « tube central » par la classe de première TMA. L'usinage et le montage des éléments du caisson sont prévus au cours de l'année par les classes de seconde famille de métiers agencement-menuiserie-ameublement. La réalisation de l'assise cintrée sera réalisée ultérieurement par la section sellerie de l'établissement.

Le centre de formation dispose d'un plateau technique conséquent, muni d'un centre d'usinage et de machines-outils conventionnelles. Un dossier technique est fourni aux élèves afin d'avoir une vue d'ensemble du projet.

Ce projet constitue un levier idéal pour aborder, dès les premières séances de formation :

- la **traçabilité des matériaux** et les labels environnementaux ;
- les **risques liés aux colles et aux solvants** utilisés dans l'agencement ;
- la **gestion des chutes et des déchets** ;
- les notions d'**écoconception** et de **cycle de vie des produits**.

Le groupe classe est composé de 15 élèves.

Question 2-1

- Relever dans l'emploi du temps de la classe, DP6, le nombre d'heures de spécialité par semaine permettant de réaliser le projet. Les heures de projets et de co-intervention seront utilisées dans ce cadre-là.

Question 2-2

La séquence de réalisation du tube central se limitera à une durée de 5 semaines. Elle se situera en fin d'année scolaire. La semaine 23 sera un temps consacré à la préparation de la période de formation en milieu professionnel (PFMP) N°4.

- Positionner la séquence sur le document DR1.
- Définir les objectifs pédagogiques globaux de votre séquence de 5 semaines en identifiant les compétences terminales prioritaires visées, justifier votre choix.
- Proposer un découpage de la séquence en séances en complétant l'ensemble du document réponse DR2.

Question 2-3

- Au regard du nombre de compétences terminales définies dans le référentiel ainsi que de la durée de formation, analyser le projet en terme de temps passé par rapport au nombre de compétence visées. Conclure quant à l'efficacité (temps/formation) de ce projet de formation.

3. CONSTRUIRE UNE SÉANCE EN INTÉGRANT LA QUESTION DU DÉVELOPPEMENT DURABLE.

Cette partie du sujet tend à souligner le caractère évident concernant le développement durable et la sensibilisation des élèves à ce sujet et ce, dès l'entrée de formation.

Question 3-1

- Identifier au sein du document DP7 le critère visé pour alimenter le dossier de labélisation de l'établissement.

Question 3-2

- La séance a comme objectif de production la réalisation du placage de la pièce repérée 202 (voir document technique DT2) en lien avec la tâche A2T6 du référentiel d'activité professionnelle.
Déterminer l'objectif pédagogique en terme de compétence / compétences détaillées et identifier le ou les savoirs associés au sein de cette séance.

Question 3.3

- Compléter la fiche de déroulement de séance sur le document DR 3 en intégrant une sensibilisation au développement durable à l'aide de la ressource DP8.

CAPLP CONCOURS EXTERNE ET CAFEP GÉNIE INDUSTRIEL BOIS	Session 2026
Épreuve disciplinaire appliquée	Page 4

4. ÉVALUATION DE LA SÉANCE

Question 4-1

- À partir de la séance construite précédemment en partie 3, **proposer** une grille d'évaluation (fiche d'évaluation) permettant de :
 - relier l'activité des élèves aux compétences évaluées ;
 - définir pour chaque compétence des critères d'évaluation qui vous permettront de positionner l'élève sur un des niveaux de maîtrise suivant :

○	●	●	●	●
Non évalué	Maîtrise insuffisante	Maîtrise fragile	Maitrise satisfaisante	Très bonne maîtrise

Question 4-2

- La pratique d'une évaluation chiffrée n'est pas incompatible avec une évaluation ayant pour but la mesure de l'acquisition de compétences professionnelles. Il est d'ailleurs nécessaire de proposer une note sur 20 pour chaque épreuve sur les bordereaux d'examen du baccalauréat.

Proposer un outil permettant de convertir l'évaluation des compétences en notes en précisant :

- pour chaque compétence ou compétence détaillée :
 - le poids ;
 - la note de référence ;
 - le calcul de la note en fonction du positionnement.
- pour le résultat final, le calcul permettant d'obtenir la note sur 20.

DOCUMENT PÉDAGOGIQUE DP1

Organigramme des formations de l'établissement :



MENUISERIE

CAP MENUISIER

- Formation en 2 ans après la 3ème
- 14 semaines de stages en entreprise
- En scolaire et en apprentissage

BAC PRO TECHNICIEN MENUISIER AGENCEUR

- Formation en 3 ans après la 3ème
- 22 semaines de stages en entreprise
- En scolaire et en apprentissage

Extrait de la synthèse du projet d'établissement :

« Ancré dans un territoire rural, notre établissement est un lycée professionnel à taille humaine dont la mission est de former les professionnels de demain dans les métiers du bois, de la construction et des métiers d'arts. Fort de son histoire et de ses savoir-faire, le lycée ambitionne de devenir un pôle d'excellence reconnu, notamment à travers sa coloration "Agencement de Luxe", tout en s'engageant résolument dans une démarche de développement durable.

Notre projet d'établissement, élaboré pour la période 2025-2029, s'inscrit pleinement dans les ambitions du projet académique. Il vise à garantir la réussite de tous les élèves, à réduire les inégalités et à les préparer à un avenir citoyen et professionnel épanoui, en cultivant l'ambition, l'engagement et l'ouverture.

Axe 1 : L'excellence professionnelle comme moteur de l'ambition et de la réussite

Cet axe vise à faire de la spécialisation en agencement de luxe un véritable levier de réussite et d'insertion professionnelle de haut niveau pour tous les élèves. Il s'agit de cultiver le goût du travail bien fait, de la précision et de la créativité.

Objectif 1.1 : Renforcer la coloration "Agencement de Luxe"

○ Actions :

- Développer des partenariats stratégiques avec des entreprises du secteur du luxe (hôtellerie, boutiques, ébénisterie d'art, design).
- Organiser des "masterclasses" et des ateliers animés par des artisans, des designers et des architectes d'intérieur renommés.
- Participer à des concours et salons professionnels pour valoriser les compétences de nos élèves et la qualité de nos formations.
- Intégrer dans la formation des modules spécifiques sur les matériaux nobles, les techniques de finition haut de gamme et l'histoire du design.

Objectif 1.2 : Accompagner chaque élève dans son parcours d'excellence

○ Actions :

- Mettre en place un tutorat personnalisé pour les élèves visant des poursuites d'études (BTS, DNMADE).
- Utiliser la pédagogie de projet à travers des réalisations ambitieuses, en lien direct avec des commandes ou des problématiques d'entreprises partenaires du secteur du luxe.
- Individualiser les parcours pour prévenir le décrochage et valoriser toutes les compétences.

Axe 2 : Former des éco-citoyens engagés : la démarche E3D comme levier

Conscients des enjeux environnementaux et sociétaux, l'établissement s'engage dans une démarche de développement durable structurée et visible, avec l'objectif affiché d'obtenir le label E3D (Établissement en Démarche de Développement Durable) de niveau 1 d'ici 2027.

Objectif 2.1 : Structurer la démarche de développement durable

○ Actions :

- Créer un comité de pilotage E3D (élèves, enseignants, personnels, parents, partenaires).
- Réaliser un diagnostic environnemental et social de l'établissement.

CAPLP CONCOURS EXTERNE ET CAFEP GÉNIE INDUSTRIEL BOIS	Session 2026
Épreuve disciplinaire appliquée	Page 7

- Mettre en place des actions concrètes et visibles : tri sélectif, lutte contre le gaspillage alimentaire, installation d'un potager pédagogique, gestion raisonnée de l'énergie et de l'eau.

Objectif 2.2 : Intégrer le développement durable aux enseignements

- Actions :
 - Dans les filières bois et agencement : sensibiliser à l'éco-conception, à l'utilisation de bois certifiés (PEFC, FSC), aux finitions écologiques et à l'économie circulaire des matériaux.
 - Dans les filières du soin : travailler sur le bien-être, la santé, l'alimentation durable et locale.
 - Organiser des projets interdisciplinaires (semaine du développement durable, actions de solidarité locale) pour mobiliser l'ensemble de la communauté éducative.
-

Axe 3 : Un lycée ouvert sur son territoire et sur le monde

Pour préparer nos élèves à leur avenir, nous devons renforcer les liens avec notre environnement économique, culturel et social, tout en favorisant leur mobilité et leur ouverture d'esprit.

Objectif 3.1 : Faire du lycée un acteur clé de son territoire

- Actions :
 - Multiplier les périodes de formation en milieu professionnel (PFMP) de qualité grâce à un réseau de partenaires locaux et régionaux renforcé.
 - Ouvrir les plateaux techniques à des formations pour adultes (GRETA) et à des événements locaux.
 - Participer activement à la vie culturelle du territoire (projets avec des associations locales, Journées Européennes du Patrimoine et des Métiers d'Art).

Objectif 3.2 : Développer l'ouverture culturelle et internationale, développer l'engagement

- Actions :
 - Encourager la mobilité des élèves et des personnels via des programmes comme Erasmus+.
 - Mettre en place des projets culturels et artistiques en partenariat avec des structures régionales.
 - Favoriser un climat scolaire serein et accueillant, fondé sur le respect mutuel et les valeurs de la République, pour garantir le bien-être de tous.
 - Faire de la maison des lycées un dispositif participatif et force de proposition
-

Pilotage et Évaluation

Ce projet d'établissement sera piloté par l'équipe de direction en lien étroit avec le Conseil d'Administration et le Conseil Pédagogique. Son avancement sera mesuré annuellement à l'aide d'indicateurs précis :

- Taux de réussite aux examens et de poursuite d'études.
- Taux d'insertion professionnelle à 6 mois.
- Nombre et qualité des partenariats (notamment dans le secteur du luxe).
- Avancement des actions E3D et obtention du label de niveau 1.
- Nombre de projets intégrant le développement durable.
- Indicateurs de climat scolaire et de bien-être des élèves. »

CAPLP CONCOURS EXTERNE ET CAFEP GÉNIE INDUSTRIEL BOIS	Session 2026
Épreuve disciplinaire appliquée	Page 8

L'origine :

QOQOCCP (pour « Qui ? Quoi ? Où ? Quand ? Comment ? Combien ? Pourquoi ? ») est une méthode empirique de questionnement d'origine aristotélicienne. Sa simplicité, son caractère logique et systématique en font un cadre descriptif d'analyse classique.

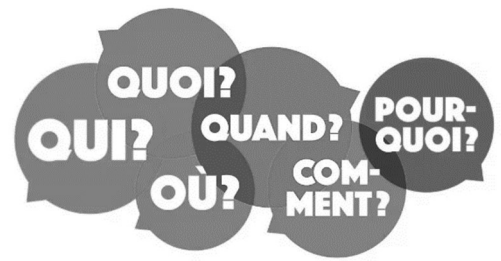

En anglais, cette méthode est abrégée en *Five W's* : « cinq W », pour « *Who, What, Where, When, Why ?* », ou « *who did what, where, when, and why* » c'est-à-dire en français : « qui a fait quoi, où, quand et pourquoi ? »

Les **cinq W** sont particulièrement utilisés en agence de presse, qui exige que les réponses aux cinq questions soient données dès le début de la dépêche, ce qui permet un découpage de l'information par priorité.

Cette méthode est également utilisée de façon courante dans l'éducation pour l'étude de documents, ainsi qu'en gestion de la qualité, comme première étape d'une analyse de cause racine de problèmes.

Utilisation :

Toute démarche d'analyse implique en effet une phase préalable de « questionnement systématique et exhaustif » dont la qualité conditionne celle de l'analyse proprement dite, en vue de collecter les données nécessaires et suffisantes pour dresser l'état des lieux et rendre compte d'une situation, d'un problème, d'un processus.

Faire le tour d'une question conduit à se poser et à répondre à de nombreuses questions — de 5 à 10 suivant les auteurs —, telles que : « Que fait-on ? Avec quoi le fait-on ? Qui est concerné ? Qui le fait ? Et pourquoi cette personne ? Où le fait-on ? Quand le fait-on ? Avec quelle quantité ? Combien ça coûte ? Comment le fait-on ? Pourquoi ? Pourquoi y a-t-il ce problème ? Pourquoi agit-on ainsi ? Pourquoi est-ce important ? Pourquoi est-ce situé ici ou là ? », etc.

Lettre	Question	Sous-questions	Exemples
Q	Qui ?	De qui, Avec qui, Pour le compte de qui...	Responsable, acteur, sujet, cible...
Q	Quoi ?	Quoi, Avec quoi, en relation avec quoi...	Outil, objet, résultat, objectif...
O	Où ?	Où, par où, vers où...	Lieu, service...
Q	Quand ?	À partir de quand, jusqu'à quand, dans quel délai...	Dates, périodicité, durée...
C	Comment ?	De quelle façon, dans quelles conditions, par quel procédé...	Procédure, technique, action, moyens matériel...
C	Combien ?	Dans quelle mesure, valeurs en cause, à quelle dose...	Quantités, budget...
P	Pourquoi ?	Cause, facteur déclenchant	Justification par les causes qui ont amené à... (la « raison » d'être, la croyance)

Sources : cours sur le QOQOCCP en licence libre, École centrale de Lille, par Rémy Bachelet

DOCUMENT PÉDAGOGIQUE DP4

EXTRAIT DU RÉFÉRENTIEL D'ACTIVITÉS PROFESSIONNELLES *Baccalauréat professionnel Technicien Menuisier Agenceur*

Fonction	Réalisation (1)			
	Tâches			
	Sous contrôle	Autonomie	Responsabilité	
Activités				
1 – Préparation				
Contrôle et réception de l'existant, définition du produit, définition de la méthode de mise en œuvre, planification de la réalisation de l'ouvrage				
1 – Prendre connaissance des documents, des consignes écrites et orales		x		
2 – Analyser des données techniques relatives à la fabrication, à la pose et/ou aux installations	x			
3 – Relever des cotes pour l'exécution d'ouvrages ou d'espaces à agencer	x			
4 – Vérifier les supports d'un ouvrage, d'un espace à agencer		x		
5 – Identifier les moyens humains et matériels de l'entreprise	x			
6 – Rechercher, comparer et choisir des solutions techniques		x		
7 – Établir ou compléter les plans d'exécution (croquis, dessin de détail...)		x		
8 – Réaliser les tracés d'atelier ou de chantier		x		
9 – Établir le quantitatif des matériels et des matériaux à mettre en œuvre		x		
10 – Définir une méthode de travail		x		
11 – Élaborer un processus et/ou un mode opératoire de fabrication, de pose...		x		
12 – Planifier une réalisation, un agencement (fabrication, mise en œuvre)	x			
13 – Établir les documents de fabrication, de mise en œuvre et de suivi		x		

Fonction	Réalisation (2)	Sous contrôle	Autonomie	Responsabilité
Activités	Tâches			
2 – Fabrication Organisation et préparation de la fabrication, usinage, mise en forme, placage des éléments, montage, installation des quincailleries, des accessoires, finition et traitement, logistique				
	1 – Préparer les postes de travail : usinage, montage, finition, contrôle			x
	2 – Réaliser des gabarits, des appareillages et des montages		x	
	3 – Optimiser et préparer les matériaux et les produits		x	
	4 – Usiner des profils, des liaisons et des formes sur des machines conventionnelles, à positionnement numérique et à commande numérique		x	
	5 – Mettre en forme des éléments cintrés sur un seul plan dans un moule		x	
	6 – Plaquer des panneaux, des surfaces		x	
	7 – Effectuer les opérations de montage		x	
	8 – Préparer les surfaces et appliquer les produits de traitement et de finition	x		
	9 – Poser les quincailleries et les accessoires		x	
	10 – Effectuer le remplissage de parties claires, d'ossatures... (vitres, miroirs, panneaux décoratifs...)		x	
	11 – Adapter, intégrer un produit semi-fini et/ou sous-traité	x		
	12 – Conditionner, stocker, charger et décharger les ouvrages et assurer leur livraison			x
3 – Pose, installation de menuiseries et réalisation d'agencements intérieurs et extérieurs : Organisation, mise en œuvre et suivi du chantier				
	1 – Vérifier et mettre en place les dispositifs de sécurité et de protection individuelle et collective			x
	2 – Organiser les zones d'intervention			x
	3 – Déposer les ouvrages existants, stocker et trier les déchets.			x
	4 – Approvisionner les ouvrages, les matériaux, les produits			x
	5 – Relever ou tracer les référentiels et implanter l'ouvrage		x	
	6 – Préparer les supports nécessaires à la pose		x	
	7 – Préparer et ajuster les ouvrages		x	
	8 – Répartir et tracer les fixations		x	
	9 – Assurer la mise en position et le maintien provisoire des ouvrages		x	
	10 – Fixer, solidariser les ouvrages aux supports		x	
	11 – Mettre en œuvre les produits d'étanchéité, d'isolation et de jointoiement		x	
	12 – Installer les habillages, les miroiteries, les produits verriers		x	
	13 – Installer des équipements techniques intégrés, des éléments de décoration et des accessoires		x	
	14 – Effectuer des opérations de finition périphériques aux travaux d'agencement		x	

Fonction	Réalisation (3)	Sous contrôle	Autonomie	Responsabilité
Activités	Tâches			
4 – Suivi de réalisation et contrôle qualité				
	1 – Contrôler la qualité et la quantité des matériels, des matériaux et des produits			x
	2 – Évaluer l'avancement des travaux et proposer des ajustements	x		
	3 – Renseigner des documents de suivi		x	
	4 – Vérifier la conformité d'une réalisation finie			x
	5 – Participer aux réunions de chantier	x		
5 – Maintenance des matériels et des ouvrages ou des installations existantes				
	1 – Effectuer la maintenance de premier niveau des machines fixes, portatives et des outillages			x
	2 – Identifier un dysfonctionnement et participer à la recherche de solutions correctives	x		
	3 – Vérifier et maintenir en bon état l'aire de travail, en atelier et sur		x	
	4 – Assurer l'entretien, la maintenance d'un ouvrage ou d'une installation		x	
	5 – Proposer des améliorations et réparer l'ouvrage		x	
6 – Communication				
	1 – Rendre compte de son travail, des informations et des observations		x	
	2 – Communiquer avec les différents partenaires		x	
	3 – Participer à des groupes de travail			x

EXTRAIT DU RÉFÉRENTIEL DE CERTIFICATION
Baccalauréat professionnel Technicien Menuisier Agenceur

Mise en relation des tâches du référentiel d'activités professionnelles et des compétences du référentiel de certification		L'intitulé des compétences est détaillé dans les pages suivantes																													
		C1.1	C1.2	C1.3	C1.4	C2.1	C2.2	C2.3	C2.4	C2.5	C3.1	C3.2	C3.3	C3.4	C3.5	C3.6	C4.1	C4.2	C4.3	C4.4	C4.5	C4.6	C4.7	C4.8	C5.1	C5.2	C6.1	C6.2	C6.3	C6.4	
Préparation	1 – Prendre connaissance des documents, des consignes...																														
	2 – Analyser des données techniques relatives...																														
	3 – Relever des cotes pour l'exécution d'ouvrages...																														
	4 – Vérifier les supports d'un ouvrage, d'un espace...																														
	5 – Identifier les moyens humains et matériels...																														
	6 – Rechercher, comparer et choisir des solutions...																														
	7 – Établir ou compléter les plans d'exécution...																														
	8 – Réaliser les tracés d'atelier ou de chantier																														
	9 – Établir le quantitatif des matériels et des matériaux...																														
	10 – Définir une méthode de travail																														
	11 – Élaborer un processus et/ou un mode opératoire...																														
	12 – Planifier une réalisation, un agencement...																														
	13 – Établir les documents de fabrication, de mise en...																														
Fabrication	1 – Préparer les postes de travail : usinage, montage...																														
	2 – Réaliser des gabarits, des appareillages et des...																														
	3 – Optimiser et préparer les matériaux et les produits																														
	4 – Usiner des profils, des liaisons et des formes...																														
	5 – Mettre en forme des éléments cintrés...																														
	6 – Plaquer des panneaux, des surfaces																														
	7 – Effectuer les opérations de montage																														
	8 – Préparer les surfaces et appliquer les produits...																														
	9 – Poser les quincailleries et les accessoires																														
	10 – Effectuer le remplissage de parties claires...																														
	11 – Adapter, intégrer un produit semi-fini et/ou...																														
	12 – Conditionner, stocker, charger et décharger...																														
Mise en œuvre	1 – Vérifier et mettre en place les dispositifs de...																														
	2 – Organiser les zones d'intervention																														
	3 – Déposer les ouvrages existants, stocker et...																														
	4 – Approvisionner les ouvrages, les matériaux...																														
	5 – Relever ou tracer les référentiels et implanter...																														
	6 – Préparer les supports nécessaires à la pose																														
	7 – Préparer et ajuster les ouvrages																														
	8 – Répartir et tracer les fixations																														
	9 – Assurer la mise en position et le maintien...																														
	10 – Fixer, solidariser les ouvrages aux supports																														
	11 – Mettre en œuvre les produits d'étanchéité...																														
	12 – Installer les habillages, les miroiteries...																														
	13 – Installer des équipements techniques intégrés...																														
	14 – Effectuer des opérations de finition périphériques...																														
Suivi	1 – Contrôler la qualité et la quantité des matériels...																														
	2 – Évaluer l'avancement des travaux et proposer...																														
	3 – Renseigner des documents de suivi																														
	4 – Vérifier la conformité d'une réalisation finie																														
	5 – Participer aux réunions de chantier																														
Maintenance	1 – Effectuer la maintenance de premier niveau...																														
	2 – Identifier un dysfonctionnement et participer...																														
	3 – Vérifier et maintenir en bon état l'aire de travail...																														
	4 – Assurer l'entretien, la maintenance d'un ouvrage...																														
	5 – Proposer des améliorations et réparer l'ouvrage																														
Com.	1 – Rendre compte de son travail, des informations...																														
	2 – Communiquer avec les différents partenaires																														
	3 – Participer à des groupes de travail																														

EXTRAIT DU RÉFÉRENTIEL DE CERTIFICATION

Présentation des capacités générales et des compétences

Capacités	Compétences
S'informer Analyser C1	<ul style="list-style-type: none"> 1 – Décoder et analyser les données de définition 2 – Décoder et analyser les données opératoires 3 – Décoder et analyser les données de gestion 4 – Relever et réceptionner une situation de chantier
Traiter Décider Préparer C2	<ul style="list-style-type: none"> 1 – Choisir et adapter des solutions techniques 2 – Établir les plans et tracés d'exécution d'un ouvrage 3 – Établir les quantitatifs de matériaux et de composants 4 – Établir le processus de fabrication, de dépose et de pose 5 – Établir les documents de suivi de réalisation
Fabriquer C3	<ul style="list-style-type: none"> 1 – Organiser et mettre en sécurité les postes de travail 2 – Préparer les matériaux, les quincailleries et les accessoires 3 – Installer et régler les outillages 4 – Conduire les opérations d'usinage : machines conventionnelles, PN, CN 5 – Conduire les opérations de mise en forme et de placage 6 – Conduire les opérations de montage et de finition
Mettre en œuvre sur chantier C4	<ul style="list-style-type: none"> 1 – Organiser et mettre en sécurité la zone d'intervention 2 – Contrôler la conformité des supports et des ouvrages 3 – Implanter, distribuer les ouvrages 4 – Préparer, adapter, ajuster les ouvrages 5 – Conduire les opérations de pose sur chantier 6 – Installer les équipements techniques, les accessoires 7 – Assurer les opérations de finition périphériques à l'ouvrage 8 – Gérer la dépose des ouvrages et l'environnement du chantier
Maintenir et remettre en état C5	<ul style="list-style-type: none"> 1 – Assurer la maintenance périodique des ouvrages 2 – Maintenir en état, les matériels, les équipements et les outillages
Animer C6	<ul style="list-style-type: none"> 1 – Animer une équipe 2 – Animer les actions qualité et sécurité 3 – Communiquer avec les différents les partenaires 4 – Rendre compte d'une activité

Compétence terminale :		C1.1 Décoder et analyser les données de définition	
	Être capable de	Ressources	Critères d'évaluation
C1.11	Identifier le contexte de l'intervention lié à la fabrication et à la mise en œuvre sur le chantier	Situation de l'intervention Dossier de définition (CCTP, descriptif, plans d'architecte, cahier des charges...) Relevés Dossiers et notices techniques Normes (DTU...) Ressources informatiques (CD-ROM, Internet...) Codes et langages techniques et/ou informatiques Documents fournisseurs Plan particulier de sécurité et de prévention de la santé (PPSPS)	L'identification du contexte est correctement effectuée.
C1.12	Décoder et interpréter des documents		L'analyse est pertinente.
C1.13	Extraire et classer les informations		L'ensemble des informations nécessaires est recensé et classé.
C1.14	Identifier les ouvrages, les sous-ensembles, les éléments		L'identification est correctement réalisée.
C1.15	Identifier les caractéristiques géométriques et dimensionnelles		Le recensement des caractéristiques géométriques et dimensionnelles est exact.
C1.16	Identifier et répertorier les liaisons		L'ensemble des liaisons relatif à la fabrication et à la pose est répertorié.
C1.17	Identifier les conditions de fonctionnement (mobilité...)		Les contraintes de fonctionnement sont recensées.

Compétence terminale :		C1.2 Décoder et analyser les données opératoires	
	Être capable de	Ressources	Critères d'évaluation
C1.21	Identifier et analyser les étapes de fabrication, de pose, de dépose, de maintenance	Situation de l'intervention Dossier de définition (CCTP, descriptif, plans d'architecte...) Relevés Planning Dossiers et notices techniques Normes (DTU...) Ressources informatiques (CD-ROM, Internet...) Codes et langages techniques et/ou informatiques Documents fournisseurs Dossier de maintenance Notices d'entretien Ressources humaines et matérielles Plan particulier de sécurité et de prévention de la santé (PPSPS) Consignes de sécurité	L'analyse des étapes est effectuée sans erreur.
C1.22	Identifier et classer les tâches ou les interventions des secteurs d'activités connexes		Le recensement des tâches connexes est correctement effectué.
C1.23	Identifier et recenser les moyens de fabrication et de mise en œuvre		Les moyens recensés sont compatibles avec la fabrication et la mise en œuvre.

Compétence terminale :		C1.4 Relever et réceptionner une situation de chantier	
	Être capable de	Ressources	Critères d'évaluation
C1.41	Identifier l'environnement du chantier (accès, arrivées des énergies, stockage...)	Dossier technique : <ul style="list-style-type: none"> • cahier des charges, • plans, • documentation technique des produits mis en œuvre, • photos Matériel de mesurage (matériels conventionnels, laser...) Matériel de contrôle Plan particulier de sécurité et de prévention de la santé (PPSPS)	Les données sont correctement identifiées.
C1.42	Relever les caractéristiques dimensionnelles, géométriques et physiques des supports et des espaces à agencer		Les relevés sont effectués avec exactitude.
C1.43	Réceptionner les supports		Les éléments consignés permettent de qualifier les supports. Les écarts constatés sont signalés.
C1.44	Relever les positions de l'ouvrage à installer		Les positions sont convenablement repérées.
C1.45	Consigner les contraintes techniques, mécaniques et esthétiques (charges, passage des réseaux...)		Les contraintes sont clairement définies.

Compétence terminale :		C2.1 Choisir et adapter des solutions techniques	
	Être capable de	Ressources	Critères d'évaluation
C2.11	Inventorier les caractéristiques techniques relatives : <ul style="list-style-type: none"> • aux matériaux, produits, supports et équipements à disposition • aux ouvrages et à leurs spécificités • au type de matériel à utiliser • à la qualité exigée, • à la mise en sécurité du personnel 	Plans d'architecte Cahier des charges Documents normatifs (DTU, normes de représentation graphique, labels de certifications...) Dossier de fabrication Données écrites et/ou orales Catalogues de produits et matériaux Documents et consignes sur les techniques de pose Moyens de protection individuelle et collective Consignes de sécurité	L'inventaire des caractéristiques techniques est correctement effectué.
C2.12	Comparer les performances techniques sur le plan : <ul style="list-style-type: none"> • esthétique • technologique • ergonomique • économique 		Le résultat de l'analyse est rationnel et exploitable.
C2.13	Choisir, proposer et/ou adapter une ou des solutions techniques relatives aux : <ul style="list-style-type: none"> • matériaux, produits, supports et équipements • aux ouvrages avec leurs valeurs, dimensionnements, leurs liaisons et principes de pose • au type de matériel à utiliser 		Les choix sont conformes et compatibles avec les données techniques et le cahier des charges.
C2.14	Justifier les choix et/ou les solutions techniques		Les solutions proposées sont pertinentes et réalisables.

Compétence terminale :		C2.2 Établir les plans et les tracés d'exécution d'un ouvrage	
	Être capable de	Ressources	Critères d'évaluation
C2.21	Représenter et réaliser sous forme papier ou informatisée et autres supports : <ul style="list-style-type: none"> • les relevés de situation de chantiers • les tracés d'atelier (épure, plan sur règle, gabarit, montage d'usinage...) • les dessins de fabrication • les tracés des formes complexes (chapeau de gendarme, anse de panier, vraies grandeurs, angle de corroyage...) 	Plan d'ensemble Dessin de définition Nomenclature des produits et des matériaux Fiches outils Documents normatifs (DTU, normes de représentation graphique, labels, certifications...) Moyens informatiques et/ou conventionnels	Les relevés, tracés, dessins de fabrication et formes complexes sont exploitables. Les tracés respectent le cahier des charges et les normes en vigueur.

Compétence terminale :		C2.3 Établir les quantitatifs de matériaux et composants	
	Être capable de	Ressources	Critères d'évaluation
C2.31	Répertorier quantifier produits, matériaux, matériels et/ou composants	Cahier des charges	L'inventaire des besoins est complet.
C2.32	Optimiser les débits et les quantités	Plans de définition Dossier technique (documents spécifiques)	Les rendements sont optimaux.
C2.33	Établir et renseigner les documents techniques permettant la fabrication, la pose et/ou le suivi (feuille de débit, bon de commande, plan de calepinage)	Fiches techniques Documents de saisie Catalogues outillages, matériaux, quincailleries et accessoires	Les documents sont exploitables.

Compétence terminale :		C2.4 Établir le processus de fabrication, de dépose et de pose	
	Être capable de	Ressources	Critères d'évaluation
C2.41	Répertorier les phases de la fabrication, de la pose et/ou de la dépose	Schémas et relevés de mesures Dessin de fabrication Nomenclature et feuille de débit	L'inventaire des phases est complet.
C2.42	Recenser les moyens humains et matériels	Fiches techniques Moyens humains	Les moyens humains sont adaptés.
C2.43	Établir les antériorités	Matériels, parc machines et équipement de chantier Documents techniques et normes en vigueur	Les antériorités sont justes et pertinentes.
C2.44	Élaborer le processus de fabrication de pose ou de dépose	Plan particulier de sécurité et de prévention de la santé (PPSPS) Consignes sur le tri, le stockage et l'enlèvement des produits Consignes de sécurité Planning des travaux et approvisionnement Techniques de fabrication, de pose et/ou de dépose Matériels de manutention	L'élaboration et la chronologie des phases sont justes. Le processus est exploitable.

Compétence terminale :		C3.1 Organiser et mettre en sécurité les postes de travail	
	Être capable de	Ressources	Critères d'évaluation
C3.11	Identifier les risques d'accident et les risques d'atteinte à la santé liés au poste de travail	Poste de travail Consignes de sécurité Fiche de procédure d'urgence	Les risques sont identifiés et localisés.
C3.12	Mettre en œuvre les mesures de prévention	Instructions permanentes de sécurité (IPS) Équipements de protection individuelle (EPI)	Les mesures de prévention sont adaptées aux risques identifiés.
C3.13	Choisir et préparer les outillages et/ou accessoires nécessaires au poste de travail (repérage et débit, usinage, contrôle, montage, mise en forme, finition, conditionnement...)	Règles d'ergonomie Données orales Dessins de fabrication Processus de fabrication Contrat de phase Planning de fabrication	Les outillages et accessoires préparés sont conformes aux données opératoires.
C3.14	Organiser les cheminements de la matière d'œuvre	Circuit d'usinage Planning d'approvisionnement Procédures d'utilisation	Le cheminement de la matière d'œuvre est optimisé.
C3.15	Disposer rationnellement les supports et les accessoires en amont et en aval des postes de travail	Fiches techniques Quantitatif des matériaux ou composants Machines mono ou multi-opératrices automatisées ou non	Les règles d'ergonomie sont respectées. Les règles de prévention et de sécurité sont respectées.
C3.16	Proposer des solutions d'amélioration des postes de travail	Matériels et outillages Accessoires et supports de stockage et/ou transfert Équipements d'entretien et de maintenance	Les solutions proposées sont pertinentes.
Le temps imparti et les règles de sécurité sont respectés.			

Compétence terminale :		C3.2 Préparer les matériaux, les quincailleries et les accessoires	
	Être capable de	Ressources	Critères d'évaluation
C3.21	Sélectionner et contrôler les matériaux, les quincailleries et les accessoires	Données orales Nomenclature Feuille de débit	Les regroupements et le contrôle des produits sont conformes aux documents de préparation.
C3.22	Approvisionner les matériaux, quincailleries et accessoires suivant les postes de travail	Fiches de quincaillerie et accessoires Fiche de suivi (stocks, approvisionnement...) Processus de fabrication	Les quantités dédiées à chaque poste sont exactes.
C3.23	Orienter et repérer les pièces et/ou sous-ensembles à usiner, à monter, à finir	Matériaux, quincailleries et accessoires	L'orientation des pièces respecte les contraintes de mise en œuvre.
Le temps imparti et les règles de sécurité sont respectés.			

Compétence terminale :		C3.3 Installer et régler les outillages	
	Être capable de	Ressources	Critères d'évaluation
C3.31	Choisir les outils	Données orales Définition du produit :	Le choix des outils est conforme à la définition du produit (forme, qualité).
C3.32	Prérégler les outils associés	<ul style="list-style-type: none"> • dessins d'ensemble, de fabrication • gammes • contrats de phase • fiches techniques complémentaires (machines, outillages, composants...) Le ou les pièces	Les cotes outils sont respectées.
C3.33	Identifier sur la machine les organes de réglage et de commande		L'identification des organes de réglage et de commande est correcte.
C3.34	Mettre et maintenir en position le ou les montages d'usinage, le ou les appareillages		La mise et le maintien en position tiennent compte des caractéristiques physiques et mécaniques des matériaux ainsi que des efforts de coupe.
C3.35	Installer les outils et régler les positions relatives au couple outil/pièce	Appareils et/ou instruments de réglage Machines-outils conventionnelles, à positionnement numérique (PN) et à commande numérique (CN)	La méthode d'installation et de réglage des outils est correcte. Le réglage respecte le contrat de fabrication (contrat de phase, dessin de fabrication, croquis...).
C3.36	Identifier, sélectionner et/ou modifier les données nécessaires à l'opération (vitesse, cycles...)	Procédures d'utilisation Programme établi Instructions permanentes de sécurité (IPS)	Le choix des données est adapté aux outils et aux matériaux.
Le temps imparti et les règles de sécurité sont respectés.			

Compétence terminale :		C3.4 Conduire les opérations d'usinage : machines conventionnelles, machines à positionnement numérique (PN) et à commande numérique (CN)	
	Être capable de	Ressources	Critères d'évaluation
C3.41	Procéder à la mise en route des mouvements nécessaires à l'opération d'usinage	Données orales Définition du produit :	La procédure de mise en route est respectée.
C3.42	Usiner les éléments	<ul style="list-style-type: none"> • dessins d'ensemble, de fabrication • gammes • contrats de phase • fiches techniques complémentaires (machines, outillages, composants...) La ou les pièces	La conduite de l'usinage est maîtrisée.
C3.43	Contrôler les éléments usinés		Les résultats sont conformes aux spécifications.
C3.44	Effectuer les actions correctives nécessaires		Les actions correctives apportées sont adaptées aux anomalies constatées.
C3.45	Remettre les postes de travail dans leur état initial	Appareils et/ou instruments de réglage Machines-outils conventionnelles, à positionnement numérique (PN) et à commande numérique (CN) Procédures d'utilisation Programme établi Instructions permanentes de sécurité (IPS)	Le poste de travail est opérationnel.
Le temps imparti et les règles de sécurité sont respectés.			

Compétence terminale :		C3.5 Conduire les opérations de mise en forme et de placage	
	Être capable de	Ressources	Critères d'évaluation
C3.51	Positionner et régler les systèmes de serrage, de pressage, d'assemblage, de cadrage	Données orales Plan d'ensemble et de fabrication Fiches techniques des produits (colles, matériaux...) Fiches de données de sécurité Procédures d'utilisation Moules Outillages manuels Poste de travail équipé : <ul style="list-style-type: none"> • machines et matériels de cadrage, d'encollage, de pressage • matériels électroportatifs • matériel de contrôle • gabarit Instructions permanentes de sécurité (IPS)	Les positions, les réglages respectent les prescriptions et les règles d'ergonomie.
C3.52	Encoller et/ou insérer les pièces et les composants		L'encollage est conforme aux prescriptions.
C3.53	Cadrer, presser et solidariser les pièces et les composants		La méthodologie est respectée.
C3.54	Contrôler les caractéristiques mécaniques dimensionnelles, géométriques et esthétiques		L'ouvrage est conforme aux spécifications de fabrication.
C3.55	Effectuer si nécessaire les actions correctives		Les corrections apportées sont pertinentes.
C3.56	Desserrer et extraire l'ouvrage		L'ouvrage est déposé sans dommage.
C3.57	Remettre le poste de travail dans son état initial		Le poste de travail est opérationnel.
Le temps imparti et les règles de sécurité sont respectés.			

Compétence terminale :		C3.6 Conduire les opérations de montage et de finition	
	Être capable de	Ressources	Critères d'évaluation
C3.61	Sélectionner les pièces ou composants à monter, à finir	Données orales Définition du produit : <ul style="list-style-type: none"> • plan d'ensemble et de fabrication • gammes • contrats de phase • procédures d'utilisation • fiches techniques complémentaires (machines, outillages, composants...) Notice de montage Fiches techniques des produits Fiches de données de sécurité Pièces et accessoires, quincailleries Matériaux connexes Matériels de contrôle Moyens et matériels de protection des ouvrages Locaux et matériels d'application Aires de stockage Moyens et produits de nettoyage Équipements de protection individuelle (EPI) et collectifs	Les pièces sélectionnées permettent le montage.
C3.62	Cadrer, monter et solidariser les sous-ensembles		La méthodologie est respectée.
C3.63	Préparer les surfaces à traiter (ponçage, égrainage...)		Les surfaces sont préparées selon le niveau de qualité demandé.
C3.64	Mettre en œuvre les produits et les matériels d'application		L'application des produits est conforme aux spécifications.
C3.65	Contrôler en cours, en fin de montage et de finition : les caractéristiques fonctionnelles, dimensionnelles, géométriques, esthétiques		Les organes de liaison et les équipements sont correctement installés. Les contrôles effectués permettent de valider les caractéristiques et le bon fonctionnement de l'ouvrage.
C3.66	Remettre le poste de travail dans son état initial		Le poste de travail est opérationnel.
C3.67	Conditionner et stocker les ouvrages finis		Le conditionnement protège efficacement l'ouvrage. Le stockage est rationnel.
Le temps imparti et les règles de sécurité sont respectés.			

Référentiel de certification : savoirs technologiques associés

S1 – l'entreprise et son environnement

- 1.1 – Les intervenants
- 1.2 – Le déroulement d'une opération de construction
- 1.3 – Les systèmes économiques

S2 – la communication technique

- 2.1 – Les systèmes de représentation
- 2.2 – Les documents techniques
- 2.3 – Les outils de communication

S3 – le confort de l'habitat

- 3.1 – L'isolation thermique
- 3.2 – L'isolation phonique et la correction acoustique
- 3.3 – L'étanchéité à l'eau
- 3.4 – L'étanchéité à l'air
- 3.5 – L'ambiance visuelle
- 3.6 – L'aération et la ventilation des logements
- 3.7 – La protection incendie
- 3.8 – L'accessibilité et la sécurité des personnes
- 3.9 – L'ergonomie en agencement et en ameublement

S4 – la mécanique et la résistance des matériaux

- 4.1 – Le système constructif de l'ouvrage
- 4.2 – La statique
- 4.3 – La résistance des matériaux
- 4.4 – Les liaisons et la stabilité de l'ouvrage
- 4.5 – La vérification et le dimensionnement

S5 – les ouvrages

- 5.1 – Les généralités
- 5.2 – L'étude des ouvrages

S6 – les matériaux, les produits et les composants

- 6.1 – Les matériaux
- 6.2 – Les matériaux connexes
- 6.3 – Les produits
- 6.4 – Les composants

S7 – les moyens et les techniques de fabrication et de mise en œuvre sur chantier

- 7.1 – Les moyens et les techniques de fabrication
- 7.2 – Les outillages de coupe
- 7.3 – La cinématique de la coupe
- 7.4 – Les moyens et les techniques d'assemblage et de montage
- 7.5 – Les moyens et les techniques de mise en forme et de placage
- 7.6 – Les moyens et les techniques de finition et de traitement
- 7.7 – Les moyens et les techniques de contrôle
- 7.8 – Les moyens et les techniques de manutention, de conditionnement, stockage et chargement
- 7.9 – Les moyens et les techniques de mise en œuvre sur chantier

S8 – la santé et la sécurité au travail

- 8.1 – Les principes généraux, prévention, connaissances des risques
- 8.2 – La conduite à tenir en cas d'accident
- 8.3 – Les manutentions manuelles et mécaniques, l'organisation du poste de travail
- 8.4 – La protection du poste de travail et de l'environnement
- 8.5 – Les risques spécifiques

S9 – l'organisation et la gestion de fabrication et de chantier

- 9.1 – L'organisation du processus de fabrication et de mise en œuvre sur chantier
- 9.2 – La gestion des temps et des délais
- 9.3 – La gestion des coûts
- 9.4 – La gestion de la qualité
- 9.5 – La gestion de la maintenance
- 9.6 – La gestion de la sécurité

Mise en relation des compétences et des savoirs technologiques associés

Compétences		Savoirs technologiques associés								
		S1	S2	S3	S4	S5	S6	S7	S8	S9
C1	1 – Décoder et analyser les données de définition	x	x	x	x	x	x	x	x	x
	2 – Décoder et analyser les données opératoires	x	x	x	x	x	x	x	x	x
	3 – Décoder et analyser les données de gestion	x	x	x	x	x	x			x
	4 – Relever et réceptionner une situation de chantier	x	x	x		x	x	x	x	x
C2	1 – Choisir et adapter des solutions techniques		x	x	x	x	x	x		x
	2 – Établir les plans et les tracés d'exécution d'un ouvrage		x	x	x	x	x	x		x
	3 – Établir les quantitatifs de matériaux et de composants		x	x	x	x	x	x		x
	4 – Établir le processus de fabrication, de dépose et de pose		x	x	x	x	x	x	x	x
	5 – Établir les documents de suivi de réalisation		x	x	x	x	x	x	x	x
C3	1 – Organiser et mettre en sécurité les postes de travail	x					x	x	x	x
	2 – Préparer les matériaux, les quincailleries et les accessoires		x	x		x	x	x	x	x
	3 – Installer et régler les outillages		x				x	x	x	x
	4 – Conduire les opérations d'usinage : machines conventionnelles, PN, CN		x				x	x	x	x
	5 – Conduire les opérations de mise en forme et de placage						x	x	x	x
	6 – Conduire les opérations de montage et de finition						x	x	x	x
C4	1 – Organiser et mettre en sécurité la zone d'intervention	x						x	x	x
	2 – Contrôler la conformité des supports et des ouvrages	x	x	x	x	x	x	x	x	x
	3 – Implanter, distribuer les ouvrages	x	x	x		x	x	x	x	x
	4 – Préparer, adapter, ajuster les ouvrages	x	x	x		x	x	x	x	x
	5 – Conduire les opérations de pose sur chantier	x	x	x	x	x	x	x	x	x
	6 – Installer les équipements techniques, les accessoires	x	x	x	x	x	x	x	x	x
	7 – Assurer les opérations de finition périphériques à l'ouvrage	x		x		x	x	x	x	x
	8 – Gérer la dépose des ouvrages et l'environnement du chantier	x	x	x		x	x	x	x	x
C5	1 – Assurer la maintenance périodique des ouvrages	x	x			x	x	x	x	x
	2 – Maintenir en état, les matériels, les équipements et les outillages	x	x					x	x	x
C6	1 – Animer une équipe	x	x							
	2 – Animer les actions qualité et sécurité	x	x						x	x
	3 – Communiquer avec les différents partenaires	x	x							
	4 – Rendre compte d'une activité	x	x							

Spécification des niveaux d'acquisition et de maîtrise des savoirs

Indicateur de niveau d'acquisition et de maîtrise des savoirs

NIVEAU			
1	2	3	4

Le candidat a reçu une information minimale sur le concept abordé et il sait, d'une manière globale, de quoi il s'agit. Il peut donc par exemple identifier, reconnaître, citer, éventuellement désigner un élément, un composant au sein d'un système, citer une méthode de travail ou d'organisation, citer globalement le rôle et la fonction du concept appréhendé.

Niveau d'information

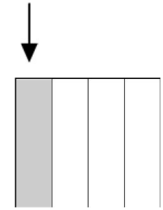

Ce niveau est relatif à l'acquisition de moyens d'expression et de communication en utilisant le registre langagier de la discipline. Il s'agit à ce niveau de maîtriser un savoir relatif à l'expression orale (discours, réponses orales, explications) et écrite (textes, croquis, schémas, représentations graphiques et symboliques en vigueur). Le candidat doit être capable de justifier l'objet de l'étude en expliquant par exemple un fonctionnement, une structure, une méthodologie...

Niveau d'expression

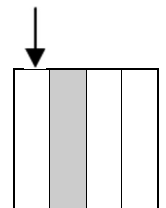

Cette maîtrise porte sur la mise en œuvre de techniques, d'outils, de règles et de principes en vue d'un résultat à atteindre. C'est le niveau d'acquisition de savoir-faire cognitifs (méthode, stratégie...). Ce niveau permet donc de simuler, de mettre en œuvre un équipement, de réaliser des représentations, de faire un choix argumenté...

Niveau de la maîtrise d'outils

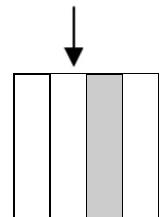

Il vise à poser puis à résoudre les problèmes dans un contexte global industriel. Il correspond à une maîtrise totale de la mise en œuvre d'une démarche en vue d'un but à atteindre. Il intègre des compétences élargies, une autonomie minimale et le respect des règles de fonctionnement de type industriel (respect de normes, de procédures garantissant la qualité des produits et des services).

Niveau de la maîtrise méthodologique

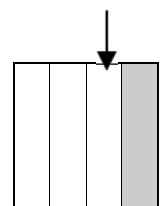

Emploi du temps de la classe de première Bac Professionnel TMA

		1TMA				
		lundi	mardi	mercredi	jeudi	vendredi
8h30				PREVENT.-SANTÉ-ENV. A192	ECONOMIE & GESTION S21	
9h30			ED.PHYSIQUE & SPORT. [1EPS2]		HISTOIRE-GEOGRAPHIE S46	
10h30		TEC.PROFESSIONNELLES A301TMA	MATHS SC. PHYS. CHIM S23 SCIENCES	TEC.PROFESSIONNELLES A301TMA		MATHS SC. PHYS. CHIM S23 SCIENCES
11h30			HISTOIRE-GEOGRAPHIE S46		TEC.PROFESSIONNELLES A304	ANGLAIS LV1 S33
12h30						
13h30		COINT-ATELIER [1TMAP.1]			REALIS. PROJET A301TMA	
14h30		FR-COINT [1TMAP.2] S44		ANGLAIS LV1 S33		
15h30		FRANCAIS S44	DESSIN INDUSTRIEL A602	ARTS APPLIQUES S32 ARTS APPLIQUES	ED.PHYSIQUE & SPORT. [1EPS2]	ACCOMPAGNEMT. PERSO. S46
16h30		FRANCAIS S44				
17h30		MATHS SC. PHYS. CHIM S23 SCIENCES	MATH-COINT [1TMAP.2]	COINT-ATELIER [1TMAP.1]		

Critère labélisation E3D

 MINISTÈRE DE L'ÉDUCATION NATIONALE DE L'ENSEIGNEMENT SUPÉRIEUR ET DE LA RECHERCHE Liberté Égalité Fraternité		 CRITÈRES DE LABELLISATION E3D	
Critères VOLONTÉ DE L'ÉQUIPE DE S'ENGAGER, DÉMARCHE D'ACCULTURATION DE TOUTE LA STRUCTURE			
NIVEAU 1	 ENGAGEMENT	C1.1 La démarche E3D , est présentée au conseil d'école ou d'administration pour être inscrite dans le projet de la structure scolaire C1.2 Le ou les projets s'articulent avec des contenus disciplinaires et comprennent au moins un projet éducatif (des actions menées en démarche de projet et possédant un intérêt éducatif) C1.3 Le ou les projets concernent au moins un ODD identifié C1.4 Les élèves participent à des actions concrètes , produisent des soutiens de restitution du projet ou des ressources pour l'établissement C1.5 Au moins un partenaire extérieur à l'établissement est associé à ce projet	
LES PROJETS PORTENT LA STRUCTURE VERS UNE GESTION PLUS DURABLE			
NIVEAU 2	 APPROFONDISSEMENT	C2.1 Un comité de l'EDD composé de différents acteurs (enseignants, éco-délégués, partenaires, vie scolaires, parents d'élèves...) actualise et coordonne le plan d'action et réalise un bilan annuel . Un référent est identifié. C2.2 Différents projets éducatifs sont concernés et prennent en compte plusieurs ODD C2.3 Les actions et projets réalisées permettent de sensibiliser et d'impliquer le plus grand nombre d'élèves C2.4 Les éco-délégués identifiés sont formés et deviennent acteurs dans la démarche et les instances (non obligatoire dans le premier degré) C2.5 Des membres du personnel sont progressivement formés au développement durable , tant sur le plan technique que sur le plan éducatif ou disciplinaire : formations PAF, de partenaires associatifs... C2.6 Le partenariat est diversifié et consolidé C2.7 La démarche fait l'objet d'une communication et d'une valorisation des actions à l'interne (panneau d'affichage, journal interne, ENT...) et à l' externe (expositions, événements, site internet...)	
DÉMARCHE E3D FAIT PARTIE INTÉGRANTE DU PILOTAGE DE L'ÉTABLISSEMENT			
NIVEAU 3	 EXPERTISE	C3.1 Le fonctionnement de l'établissement est modifié et l'amélioration de ses performances lui permet d' afficher sa contribution à un développement durable C3.2 Les actions et projets permettent de couvrir un grand nombre des ODD C3.3 Les élèves sont engagés avec tous les personnels dans des actions remarquables et transférables vers d'autres acteurs C3.4 Tous les élèves de l'établissement sont impliqués dans l'EDD au cours de leur scolarité dans l'établissement C3.5 L' évaluation des compétences des élèves impliqués est réalisée pour valoriser leurs initiatives et identifier leurs compétences citoyennes C3.6 Une stratégie de pérennisation de la démarche est mise en place afin d' assurer la pérennité et la continuité des projets	

Les Colles en menuiserie et leur impact sur l'environnement

1. Les Colles Naturelles : Le Choix le Plus Écologique

Les colles naturelles sont utilisées depuis des siècles, voire des millénaires, dans l'artisanat et la restauration. Issues de ressources biologiques renouvelables, elles se distinguent par leur caractère biosourcé et biodégradable. Elles ne contiennent généralement pas de substances chimiques synthétiques potentiellement nocives, ce qui en fait une solution privilégiée pour ceux qui souhaitent limiter leur impact environnemental.

a) Les Colles de Protéines Animales (Colle d'os, de nerfs, de poisson)

Les colles à base de protéines animales, telles que la colle d'os, de nerfs ou encore de poisson, sont particulièrement recommandées pour la restauration de meubles anciens, la lutherie ou l'ébénisterie fine.

- **Composition** : Fabriquées à partir de collagène extrait de peaux, d'os ou de vessies natatoires de poissons, ces colles sont entièrement naturelles.
- **Avantages** : Totalelement naturelles et biodégradables, réversibles : Les assemblages peuvent être démontés sous l'effet de la chaleur ou de l'humidité. Cette caractéristique est particulièrement précieuse lors de réparations ou de restaurations. Non toxiques (une fois préparées). Très forte adhérence et possibilité de réaliser des joints très fins.
- **Inconvénients** : Nécessitent une préparation préalable (présentées sous forme de granulés ou de perles à chauffer au bain-marie). Sensibles à l'humidité et à l'eau. Temps de prise relativement long.

b) La Colle de Caséine

La colle de caséine est une colle très puissante, obtenue à partir de la protéine présente dans le lait. Elle est largement utilisée pour ses propriétés adhésives remarquables.

- **Composition** : Cette colle résulte de la combinaison de poudre de caséine (protéine de lait) avec de l'eau et un activateur alcalin tel que la chaux ou le borax.
- **Avantages** : **Origine naturelle. Très forte adhérence**, souvent supérieure à celle du bois lui-même. Bonne résistance à la chaleur une fois sèche.
- **Inconvénients** : Faible résistance à l'humidité, sauf formulations spécifiques. Doit être préparée juste avant utilisation, car elle ne se conserve pas. Peut tacher certaines essences de bois.

2. Les Colles Modernes à Faible Impact : Le Bon Compromis

Pour des usages courants, l'industrie a su faire évoluer certaines colles modernes afin de réduire sensiblement leur impact environnemental.

Les Colles Vinyliques (PVAc) à base d'eau

La colle vinylique, aussi appelée « colle blanche » ou « colle à bois », est omniprésente dans les travaux de menuiserie. Elle constitue souvent le meilleur compromis entre efficacité, facilité d'utilisation et respect de l'environnement.

Comment la choisir?

CAPLP CONCOURS EXTERNE ET CAFEP GÉNIE INDUSTRIEL BOIS	Session 2026
Épreuve disciplinaire appliquée	Page 26

- **À base d'eau** : Privilégiez une colle « en phase aqueuse », ce qui permet un nettoyage des outils à l'eau et garantit l'absence de solvants pétrochimiques.
- **Sans solvant** : La mention « sans solvant » est un indicateur fiable d'un produit plus sain.
- **Faible taux de COV** : Recherchez la mention « Émissions dans l'air intérieur ». Le classement **A+** assure un très faible rejet de polluants dans votre habitat.
- **Norme EN 71-3** : Pour la fabrication de jouets ou objets destinés aux enfants, cette norme garantit l'absence de migration de métaux lourds.
- **Avantages** : Facile à trouver et à utiliser. Très performante (certaines marques comme Titebond I, II, III sont réputées pour leurs faibles émissions de COV). Nettoyage aisé à l'eau.
- **Inconvénients** : Moins "naturelles" que les colles animales, issues de la chimie du pétrole. Non réversibles.

3. Les Colles à Éviter pour un Usage Écologique

Certaines catégories de colles présentent un impact environnemental particulièrement négatif en raison de leur composition chimique et de leurs émissions.

- **Colles Polyuréthanes (PU)** : Contiennent des isocyanates, des composés toxiques et allergènes, souvent à base de solvants et difficiles à nettoyer.
- **Colles Néoprènes (colles contact)** : Riches en solvants volatils tels que le toluène ou l'acétone, elles émettent de grandes quantités de COV.
- **Colles Époxy (bi-composants)** : Issues de résines pétrochimiques, ces colles ne sont pas biodégradables et peuvent être très irritantes pour la peau et les voies respiratoires avant séchage complet.

Tableau Récapitulatif

Type de Colle	Composition Principale	Avantages Écologiques	Inconvénients	Idéal Pour...
Colles Animales	Protéines animales (collagène)	Naturelle, biodégradable, réversible, non toxique	Préparation requise, sensible à l'humidité	Ébénisterie, lutherie, restauration
Colle de Caséine	Protéine de lait + chaux	Naturelle, très forte adhérence	Doit être préparée, sensible à l'eau	Assemblages structurels en intérieur
Colle Vinylique (PVAc)	Émulsion d'acétate de polyvinyle dans l'eau	Faibles COV (si classée A+), sans solvant, facile d'usage	Base pétrochimique, non réversible	Tous les travaux de menuiserie courants
Colle Polyuréthane (PU)	Isocyanates	Aucun	Toxique, contient des solvants, non biodégradable	Extérieur, matériaux non poreux
Colle Néoprène	Caoutchouc et résines dans des solvants	Aucun	Très forte émission de COV, nocive	Placage de stratifié (à éviter si possible)

Sources : Ouvrages techniques et manuels de menuiserie-ébénisterie /

Publications scientifiques et fiches techniques /

Réglementations et normes environnementales EN71-3 /

DOCUMENT TECHNIQUE DT1

Nota : la lecture des cotations n'est pas nécessaire pour l'exploitation pédagogique du dossier technique.

Vue d'ambiance Module de repos

Les niches périphériques au cintre, sont obstruées avec des panneaux revêtus stratifiés et PMMA pour donner de la transparence.

Deux panneaux contreplaqués cintrables 9 mm collés revêtus aux deux faces de stratifiés gamme Polyrey®.

Cadre assemblé en hêtre massif en rainure à vif.

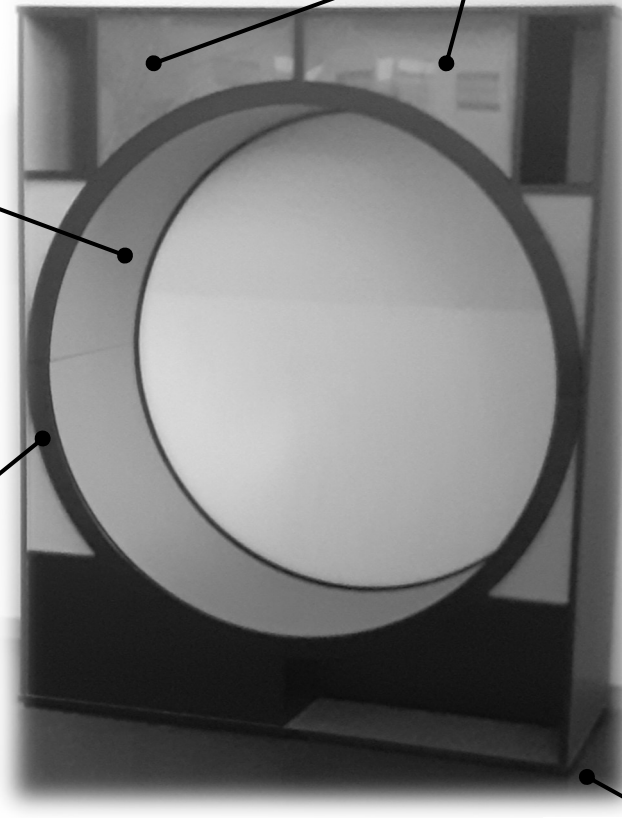

Pieds réglables D.12mm



Assise Cintrée

- Les éléments sont constitués de panneau en médium 25 mm alaisé en hêtre massif rainure languette, revêtus aux deux faces de stratifiés ;
- La partie centrale cintrée est constituée de deux panneaux contreplaqués cintrable 9 mm fil travers de très faible densité, revêtus aux deux faces de stratifiés de la gamme Polyrey®. Un cadre assemblé en hêtre massif est embrevé en rainure à vif de part et d'autre du cintre ;
- Les liaisons des panneaux sont collées avec des lamelles d'assemblages n°20, tasseaux vissés et Clamex® ;
- Les niches périphériques au cintre étant restreintes et inexploitable, sont obstruées avec des panneaux revêtus stratifiés et PMMA afin de limiter l'entretien de l'ouvrage ;
- Les alaises et le cadre massif sont revêtus d'une laque acrylique noire RAL 9005 ;
- La stabilité de l'ouvrage est assurée à l'aide de pieds réglables à encastrer D.12 avec patins ;

Tube central en vue éclatée

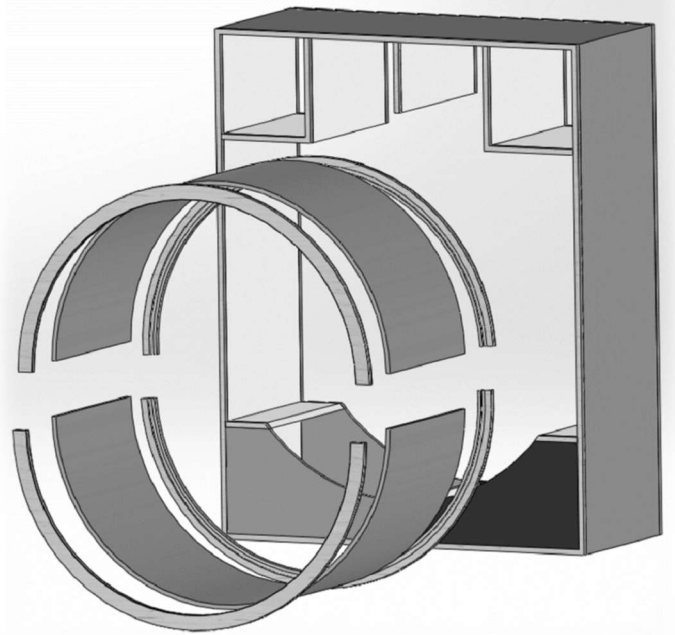

Fiche technique des matériaux

► Vérin à encastrer 306 Ø12 avec patin **CCAMAR**



p. 2-233

Caractéristiques produits

Matière	Zamak
Conditionnement	1
Diamètre de filetage (mm)	12
Unité de vente	(1 pièce)

Caractéristiques techniques

Code	Longueur de filetage (mm)
449541	25
104301	32
104308	52
104315	70
104322	100
104329	120

Descriptif

En zamak.
Perçage Ø 12 mm.
Réglage en hauteur par clé 6 pans.
Charge : 300 kg.
Réglage en charge possible.

Conditions de livraison

Livré avec patin.



Documentation

5 documentation(s) disponible sur notre site internet.

► Assembleur P-System Clamex P-14



p. 2-2

Caractéristiques produits

Modèle	P14
Dimensions (millimètre (mm))	66?x?27?x?9.7
Unité de vente	(1 boîte)

Caractéristiques techniques

Code	Conditionnement
485444	300 paires
613880	1000 paires
671646	80 paires

Descriptif

Élément d'assemblage P-system démontable avec ancrage à engagement positif pour panneaux d'une épaisseur de 16 mm ou plus (meubles, étagères, armoires encastrées etc.).
Pour serrer et encoller les pièces à usiner dans tous les angles de 22,5 à 180°.
Assemblage du bois avec la rainureuse Zeta P2.
En matière plastique renforcé de fibres de verre.



Documentation

1 documentation(s) disponible sur notre site internet.

Produits complémentaires



Assembleur P-
Système Tenso
P-14

Sous-ensembles de l'ouvrage

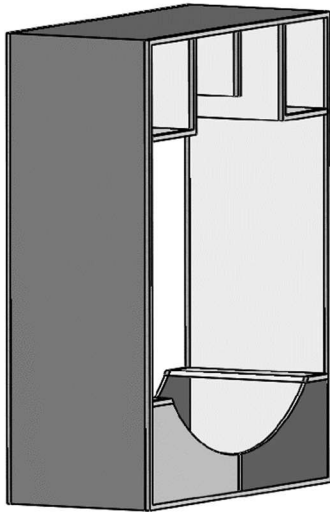

Sous-ensemble 1: Caisson

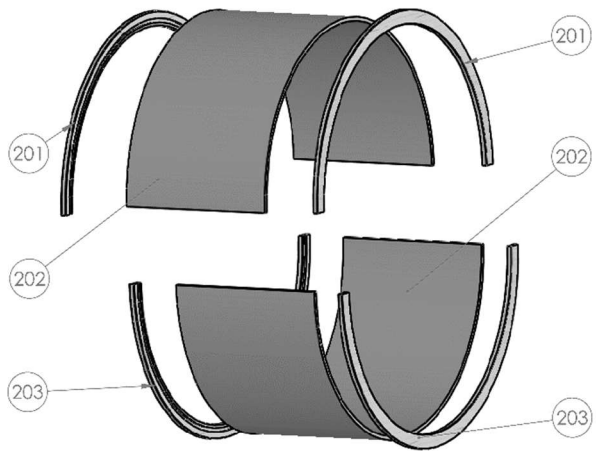

Sous-ensemble 2: Tube central

N° de repère	DÉSIGNATION	MATIÈRE	QTE
201	Cadre supérieur	Hêtre	2
202	Demi tube assemblé	Contreplaqué revêtu stratifié	2
203	Cadre inférieur	Hêtre	2

Chronologie des tâches de fabrication du module de repos

REPÈRES	LES TÂCHES	CHRONOLOGIE DES TÂCHES											
A	Analyse de l'ouvrage	■											
B	Documents de fabrication		■										
C	Débit panneaux			■									
D	Débit massif				■								
E	Corroyage					■							
F	Calibrage						■						
G	Fabrication Moules							■					
H	Usinage des alaises								■				
I	Collage des éléments									■			
J	Collage des panneaux cintrés										■		
K	Affleurage											■	
L	Placage												■
M	Calibrage												
N	Usinage												
O	Collage												
P	Montage des éléments												

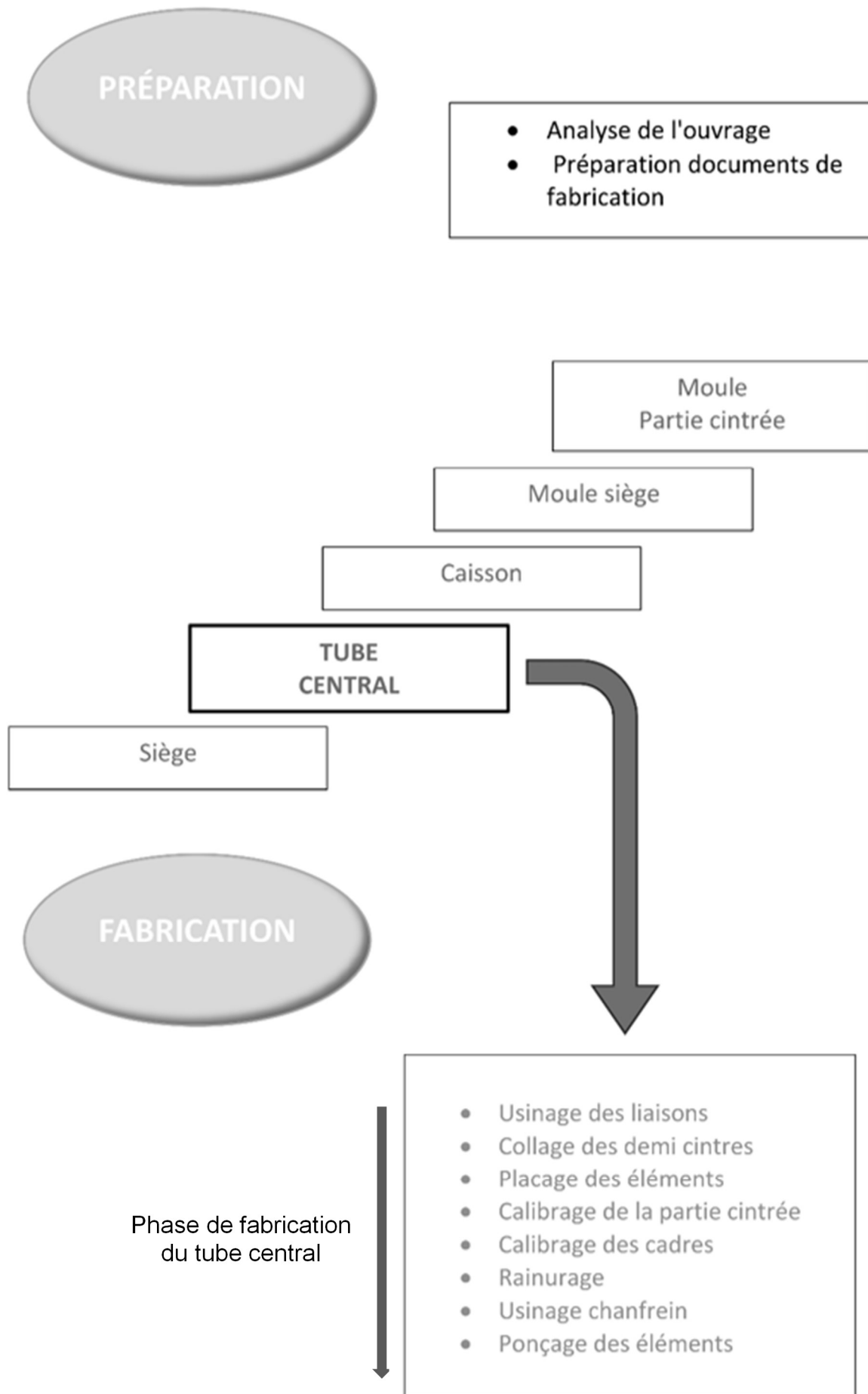

Plan du plateau technique

Zone « Usinage » :

- 1 Défonceuse CN
- 3 Scies à format
- 3 Scies à ruban
- 5 Toupies
- 2 Dégauchisseuses
- 2 Raboteuses
- 1 Tenonneuse
- 1 Ponceuse Large bande
- 1 Ponceuse Longue bande
- 1 Ponceuse de chant
- 2 Presses à plaquer

Salle A 302 :

- Salle pédagogique interdisciplinaire
- Équipée d'un poste informatique
- Ressources pédagogiques

Salle A 303 :

- Salle de lancement et de restitution
- Équipée de 15 postes informatiques

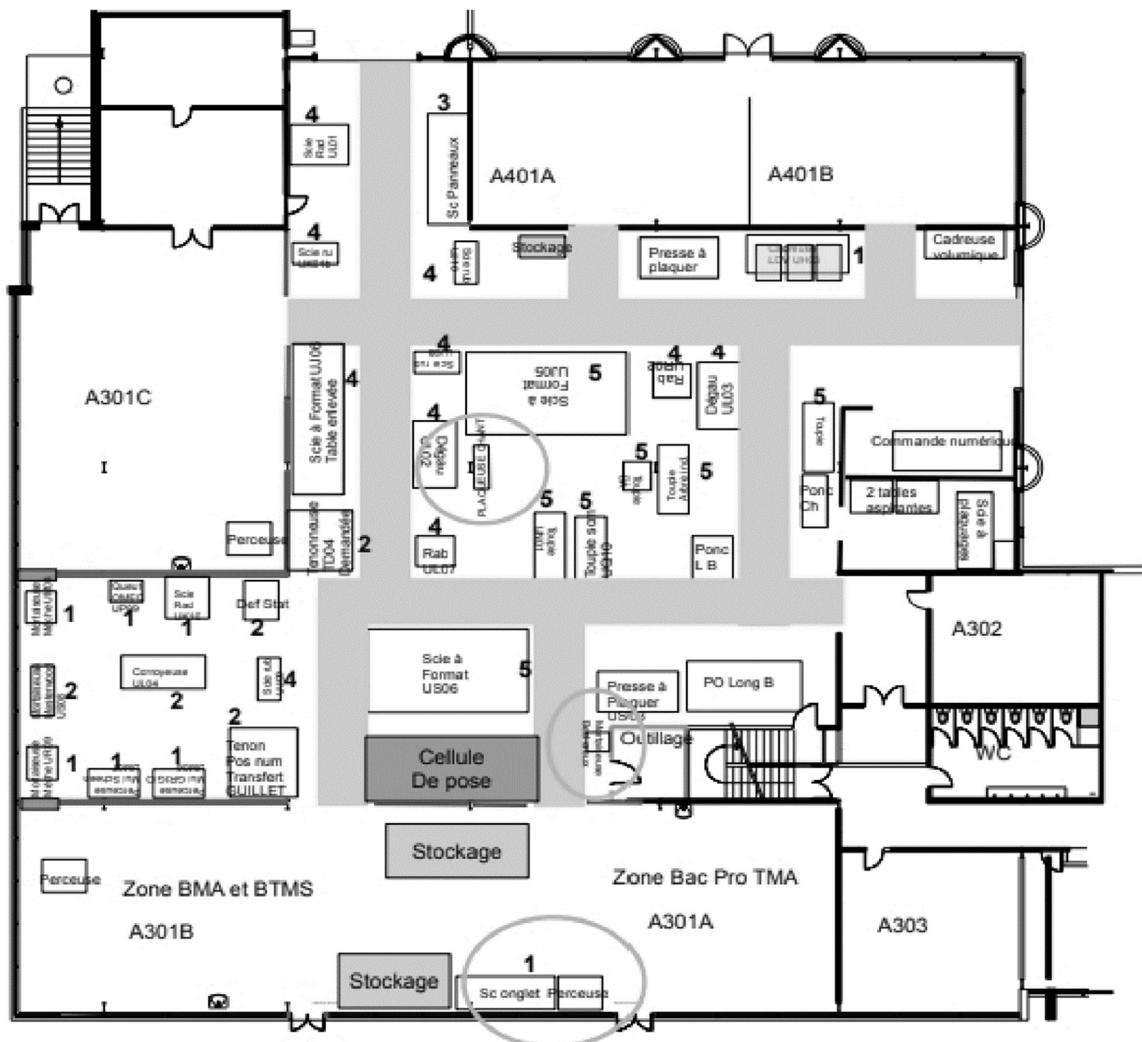

Légende :

Taux d'utilisation noté de 1 à 5 des équipements reliés à l'aspiration centralisée avec :
 1 utilisée de temps en temps
 5 utilisée souvent.
 Le taux est placé en regard de la machine

Nom de famille : <small>(Suivi, s'il y a lieu, du nom d'usage)</small>																								
 Prénom(s) :																								
Numéro Candidat :									Né(e) le :			/			/									

Cadre réservé aux candidats de concours de recrutement et examens professionnels

Concours :	Option / Section :	N° d'inscription :													
Cocher une seule case parmi les six types de concours suivants :						Cocher public OU privé UNIQUEMENT pour les concours enseignants :									
<input type="checkbox"/> externe	<input type="checkbox"/> 3 ^e externe	<input type="checkbox"/> externe spécial	<input type="checkbox"/> interne ou 1 ^{er} interne	<input type="checkbox"/> 2 nd interne	<input type="checkbox"/> 2 nd interne spécial	<input type="checkbox"/> public	<input type="checkbox"/> privé								
Examen professionnel pour l'avancement au grade de :															

Cadre réservé aux candidats d'examens et du concours général

Examen :	Série / Spécialité :
-----------------------	-----------------------------------

Epreuve - Matière :	Session :
----------------------------------	------------------------

EFE GIB 2

DR1 -DR2 (1/2)

Tous les documents réponses sont à rendre, même non complétés.

NE RIEN ECRIRE DANS CE CADRE

Organisation pédagogique du cycle de formation BAC PRO TMA

		Technicien Menuisier Agenceur																																																																												
		Organisation séquentielle pédagogique des trois années de formation																																																																												
		Semaine																																																																												
		Septembre							Octobre							Novembre							Décembre							Janvier							Février							Mars							Avril							Mai							Juin							Juillet						
		36	37	38	39	40	41	42	43	44	45	46	47	48	49	50	51	52	1	2	3	4	5	6	7	8	9	10	11	12	13	14	15	16	17	18	19	20	21	22	23	24	25	26	27																																	
Seconde TMA	Découverte	Seconde TMA																																																																												
		Vacances							Vacances							Vacances							Dilan FM P							PFMP N°1							Vacances							Dilan FM P							PFMP N°2																											
Première TMA	Apprentissage des fondamentaux	Apprentissage des fondamentaux																																																																												
		Vacances							Vacances							PFMP N°3							Vacances							Dilan FM P							Vacances							PFMP N°4																																		
Terminale TMA	Apprentissage des fondamentaux	Apprentissage des fondamentaux																																																																												
		PFMP N°5							Vacances							Vacances							PFMP N°6							Bilan FM P							Vacances							PFMP N°7																																		
		Apprentissage des fondamentaux																																																																												
		Synthèse / CCF																																																																												

Tournez la page S.V.P.

Fiche de séquence pédagogique :

FICHE DE SÉQUENCE PÉDAGOGIQUE			
Titre de la séquence :	Discipline(s) :	Niveau de classe :	
Période :	Objectifs de production de la séquence :	Durée totale estimée :	Compétences visées :
N° Séance	Titre de la Séance	Durée Estimée	Tâches à réaliser :
	Nombre total de séances :	Matériel / Ressources	
1			
2			
3			

NE RIEN ECRIRE DANS CE CADRE

4	5	6		7

Fiche de déroulement de séance :

Première Bac professionnel Technicien menuisier-agenceur

Date :

TP – TD :

Durée :

Séquence :

Thème de la séance :

Durée	Phase, analyse	Activités professeur	Activités élèves	Support Pédagogique	Connaissances apportées